

KINGSMITH WalkingPad Futópad Használati Útmutató

Kérjük, használat előtt figyelmesen olvassa el ezt a kézikönyvet, majd tartsa biztonságos helyen.



Manufacturer: Beijing Kingsmith Technology Co., Ltd.

Address: Floor 4, Building 25, Area 18, ABP Park, Fengtai, Beijing, China.

MADE IN CHINA

Model No. : *TRMC21F*

WalkingPad KING SMITH | 

FONTOS BIZTONSÁGI UTASÍTÁSOK

A készüléket lakossági használatra tervezték.



VESZÉLY – Az áramütés kockázatának csökkentése érdekében:

Használat után és tisztítás előtt mindig húzza ki a készüléket az elektromos hálózathoz.



FIGYELMEZTETÉS – Az égési sérülések, tűz, áramütés vagy személyi sérülés kockázatának csökkentése érdekében:

1. A készüléket soha nem szabad felügyelet nélkül hagyni, amikor csatlakoztatva van. Húzza ki a konnektorból, ha nem használja, és mielőtt fel- vagy leveszi az alkatrészeket.
2. Szigorú felügyelet szükséges, ha a készüléket gyermekek, rokkantok vagy fogyatékkal élők használják, vagy ha azok közelében használják.
3. A készüléket csak a jelen kézikönyvben leírt rendeltetésszerű használatra használja. Ne használjon a gyártó által nem ajánlott tartozékokat.
4. Soha ne használja a készüléket, ha sérült a vezetéke vagy a csatlakozódugója, ha nem működik megfelelően, ha leejtették, megsérült vagy vízbe esett. Vigye vissza a készüléket egy szervizközpontba vizsgálatra és javításra.
5. Ne szállítsa a készüléket a tápkábelnél fogva, és ne használja a vezetéket fogantyúként.
6. Tartsa távol a vezetéket felforrósodott felületektől.
7. Soha ne ejtsen le vagy dugjon be semmilyen tárgyat semmilyen nyílásba.
8. Ne használja a szabadban.
9. Ne működtesse olyan helyen, ahol aeroszol (spray) termékeket használnak, vagy ahol oxigént adagolnak.
10. A leválasztáshoz fordítsa az összes vezérlőt kikapcsolt helyzetbe, majd húzza ki a dugót a konnektorból.

IMPORTANT SAFETY INSTRUCTIONS

FIGYELMEZTETÉS

1. Ezt a készüléket 8 éves és idősebb gyermekek, valamint csökkent fizikai, érzékszervi vagy szellemi képességekkel rendelkező, illetve tapasztalat és ismeretek hiányában nem rendelkező személyek is használhatják, ha felügyeletet kaptak, vagy a készülék biztonságos használatára vonatkozó utasításokat kaptak, és tisztában vannak az ezzel járó veszélyekkel. A gyermekek nem játszhatnak a készülékkel. A tisztítást és a felhasználói karbantartást gyermekek felügyelet nélkül nem végezhetik.

2. A termék helyes ártalmatlanítása. Ez a jelölés azt jelzi, hogy ezt a terméket nem szabad más háztartási hulladékkal együtt ártalmatlanítani az EU egész területén. Az ellenőrizetlen hulladéklerakásból eredő esetleges környezeti vagy emberi egészségkárosodás megelőzése érdekében felelősségteljesen hasznosítsa újra, hogy elősegítse az anyagi erőforrások fenntartható újrafelhasználását. Használt készülékének visszavételéhez használja a visszavételi és gyűjtési rendszereket, vagy forduljon ahhoz a kiskereskedőhöz, ahol a terméket vásárolta. Ők átvehetik a terméket a környezetbarát újrahasznosítás céljából.

Ez a készülék nem használható csökkent fizikai, érzékszervi vagy szellemi képességekkel rendelkező, illetve tapasztalat és ismeretek hiányában nem rendelkező személyek (beleértve a gyermekeket is) által, kivéve, ha a biztonságukért felelős személy felügyeli vagy oktatja őket a készülék használatára vonatkozóan.

A gyermekeket felügyelni kell, hogy ne játsszanak a készülékkel.

FIGYELMEZTETÉS: kisgyermeket mindig tartsa távol a készüléktől. A mozgó felülettel való érintkezés súlyos súrlódási égési sérüléseket okozhat.

1. IEC: Ez a készülék nem használható csökkent fizikai, érzékszervi vagy szellemi képességekkel rendelkező, illetve tapasztalat és ismeretek hiányában korlátozott fizikai, érzékszervi vagy szellemi képességekkel rendelkező személyek (beleértve a gyermekeket is) által, kivéve, ha a biztonságukért felelős személy felügyeli vagy oktatja őket a készülék használatára vonatkozóan. (ezt a készüléket 8 éves kortól és idősebb gyermekek, valamint csökkent fizikai, érzékszervi vagy szellemi képességekkel rendelkező, illetve tapasztalat és ismeretek hiányában lévő személyek használhatják, ha felügyeletet vagy utasítást kaptak a készülék biztonságos használatára vonatkozóan, és megértették a vele járó veszélyeket).

2. A gyermekeket felügyelni kell, hogy ne játsszanak a készülékkel. (gyermekek nem játszhatnak a készülékkel, a tisztítást és a felhasználói karbantartást gyermekek felügyelet nélkül nem végezhetik)

Contents

1. Termékek és tartozékok	02
2. Funkcionális diagram	03
3. Útmutató	07
4. A futópad használata	09
5. Védjegy és jogi nyilatkozat	12
6. Biztonsági óvintézkedések	13
7. Karbantartás és beállítások	16
8. Csere és ártalmatlanítás	17

Üdvözljük

Köszönjük, hogy a Kingsmith WalkingPad futópádot (a továbbiakban futópád) választotta. Kiváló, egyszerű és innovatív általános kialakítással rendelkezik, és az otthoni testmozgással minőségi és egészséges életet élhet. Ez a termék csak otthoni használatra készült, nem kereskedelmi, például üzleti, bérleti vagy nyilvános csoportos használatra.

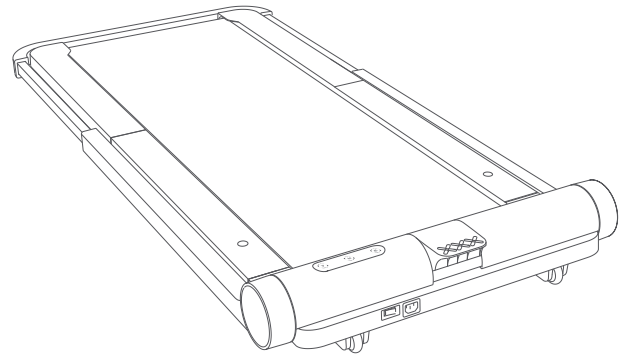

Hivatkozási index	Paraméter
Alkalmazható kor	14-60 évesek
Sebesség tartomány	Gyalogló üzemmód: 0,5-6km/h (0,5-3,7mi/h) Futó üzemmód: 0,5-10km/h (0,5-6,2mi/h)
Futási terület	440×1200 mm (17"×47")
Maximális terhelés	110 kg (240 font)
Frekvencia	50/60 Hz
Feszültség	220-240 V~
Teljesítmény bemenet	918 W
Nettó súly	37,5 kg (82,6 font)
Kihajtott méret	1455×700×1070 mm (57.4"×27.5"×42.1")
Összehajtott méret	1025×700×155 mm (40.1"×27.5"×6")
Működési mód	Futó üzemmód/sétáló üzemmód

1. Termékek és tartozékok

Kérjük, gondosan ellenőrizze, hogy a csomagoló doboz elemei hiánytalanok és sértetlenek-e. Ha valami hiányzik vagy sérült. Kérjük, lépjen kapcsolatba az eladóval.

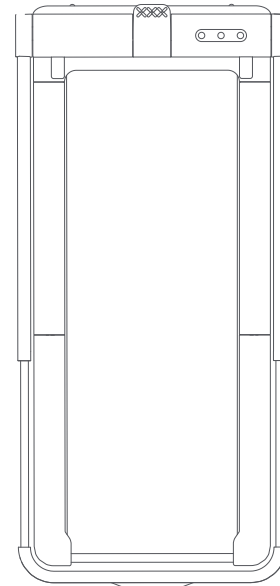

Treadmill

Tartozékok



Hálózati kábel



Távírányító



Távírányító zsinór



Csavarkulcs

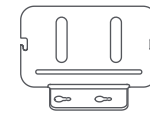

Mobiltelefon tartó



Biztonsági zár



Szilikonolaj

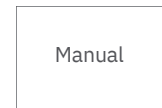

Manual

Használati útmutató

2. Function diagram

1. Gyalogló üzemmód

Ha a kartámasz le van hajtva, akkor gyalogló üzemmódban van, és a maximális sebesség elérheti a 6km/h-t. Választhat a kézi üzemmód (M) és az automatikus üzemmód (A) között is.

A készülék első használatakor az automatikus üzemmódban (A) 3km/h sebességkorlátozás van érvényben. A "KS fit" szoftverben található kezdő útmutató elvégzése után a készüléket 6km/h-ra oldhatja fel, és a szoftverben saját maga is beállíthatja a sebességhatárt.

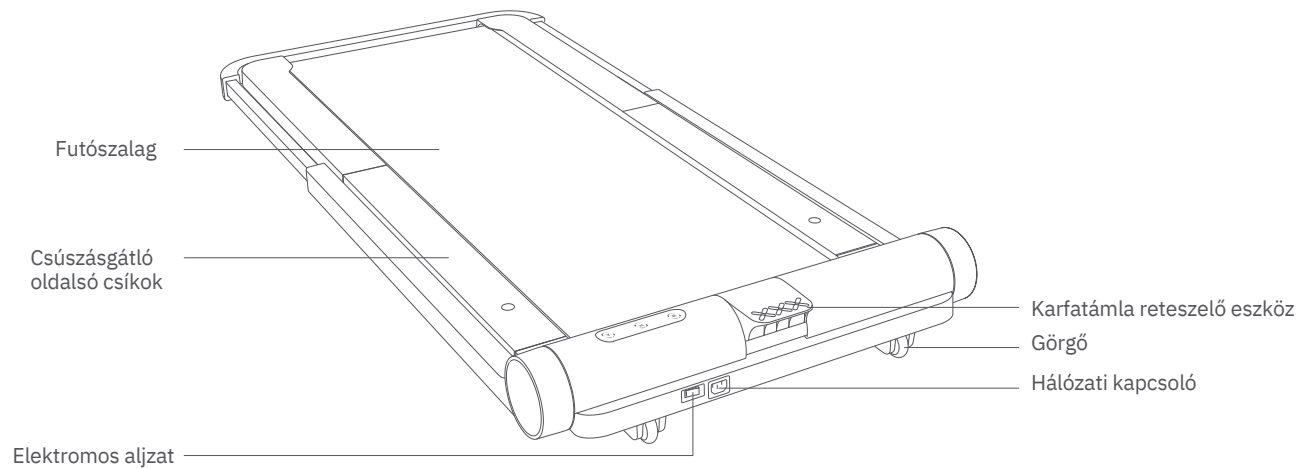

2. Futó üzemmód

Ha a kartámasz fel van hajtva, akkor futó üzemmódban van. Ebben az üzemmódban a maximálisan elérhető sebesség 10km/h. Használhatja a kézi üzemmódot (M) is. Biztonsági okokból a futó üzemmód nem támogatja az automatikus üzemmódot (A).

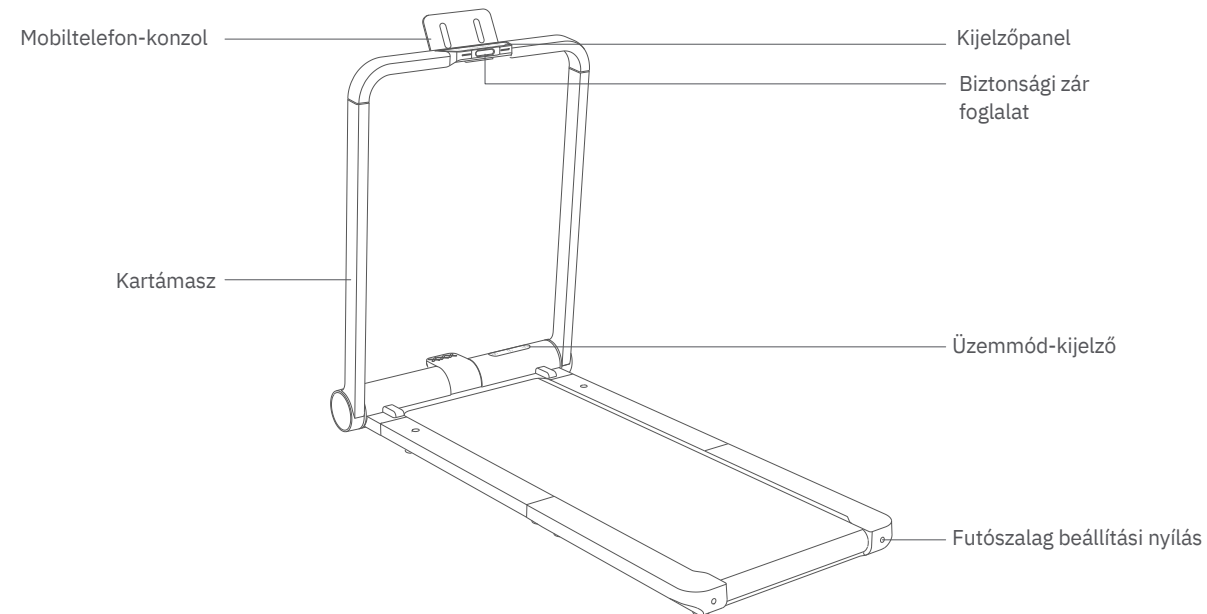

3. A kijelzőpanel funkcióinak bevezetése

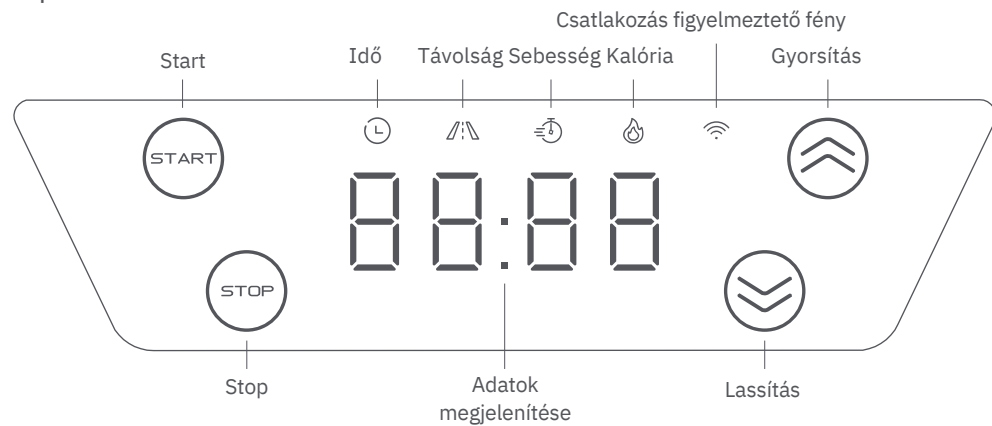

4. Üzem mód kijelző



5. Távirányító

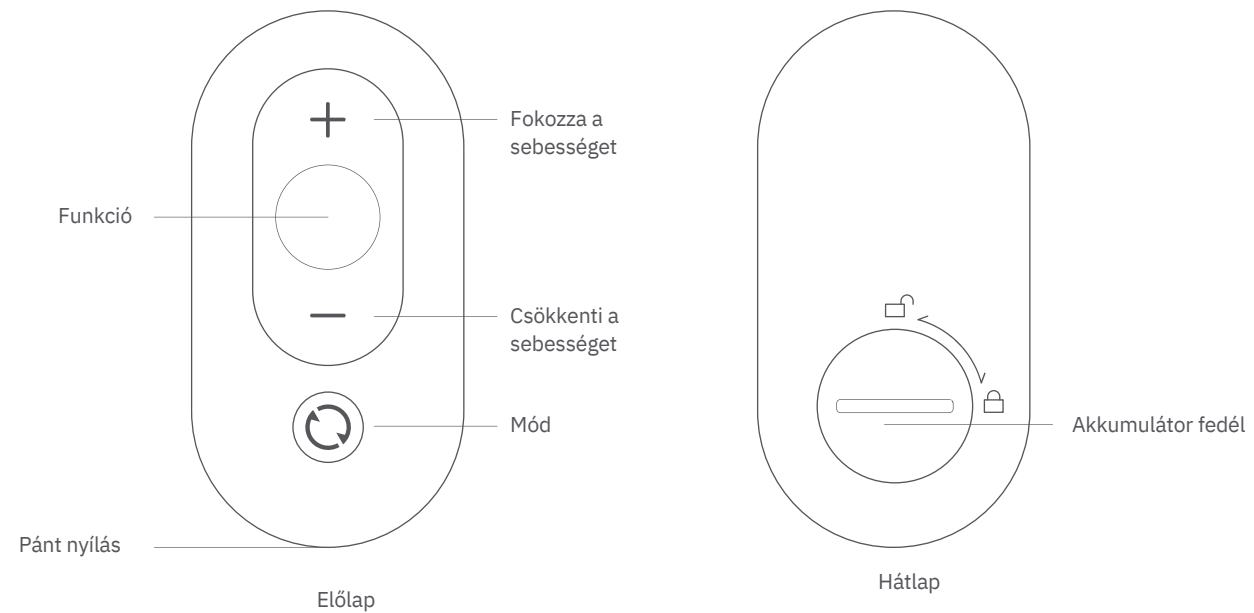

3. Útmutató

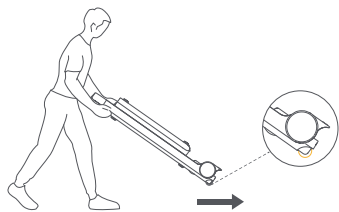

1. Tolás és húzás közben győződjön meg arról, hogy a futópád reteszelt állapotban van, és helyezze sík talajra.

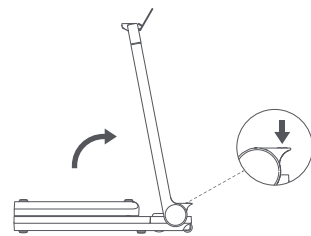

2. Húzza felfelé a futópád reteszelő rúdját a kartámasz kioldásához, és lassan állítsa vízszintbe.

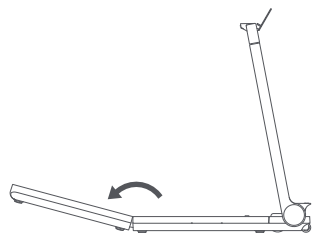

3. Hajtsa ki a futópádot, állítsa a futószalagot középső helyzetbe, lassan hajtsa ki, és segítsen lenyomni, hogy teljesen síkba kerüljön, vagy forgassa el az alsó lábpárnát a kiegyenlítéshez.

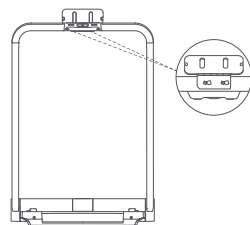

4. Vegye ki a mobiltelefon-konzolt a tartozékdobozból, helyezze a két nagy lyukat a kartámasz alsó oldalán lévő rögzítőcsavarokra, majd tolja őket a kis lyukak irányába, és szorítsa be őket.

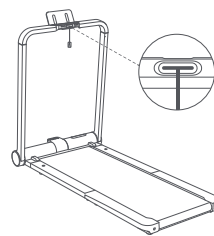

5. Vegye ki a biztonsági zárat a tartozékdobozból, és helyezze be a kartámasz közepén lévő biztonsági zár helyére.



7. Szkenelje be a fenti QR-kódot, vagy keressen rá az alkalmazásboltban a "KS fit" kifejezésre, és fejezze be a telepítést és a regisztrációt.

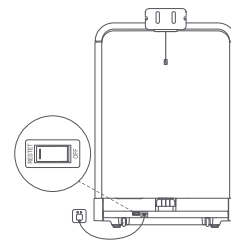

6. A tápkábel csatlakoztatása után kapcsolja be a futópádot.

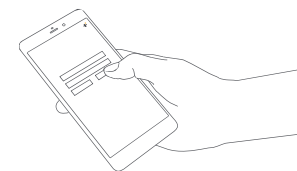

8. Nyissa meg a mobiltelefon alkalmazását, adja hozzá és kösse össze a futópádot a mobiltelefonnal az utasításoknak megfelelően. Itt az ideje használni a futópádot.

4. Hogyan kell használni a futópadot

1. Üzem módok leírása



Készenléti üzemmód

A készenléti üzemmód jelzőfénye világít, és a motor és az érzékelő nem reagál.



Kézi üzemmód

A manuális üzemmód fénye világít, és a mozgás sebességét a távirányító vagy az APP vezérli.



Automatikus üzemmód

Az automatikus üzemmód fénye világít, és a sebességet intelligens algoritmusok segítségével automatikusan szabályozza.

* A berendezések rendszerét rendszeresen frissítik és optimalizálják, és egyes műveleteket módosíthatnak.

2. Készenléti üzemmód vezérlési utasításai



Készenléti üzemmód

Készenléti üzemmódban a távirányító mód gombjának rövid megnyomásával aktiválhatja a futópadot, és átkapcsolhat az alapértelmezett kézi üzemmódra.

Ha a futópad nem futó üzemmódban van, nyomja meg hosszan a távirányítón lévő üzemmód gombot, hogy készenléti állapotba kapcsoljon.

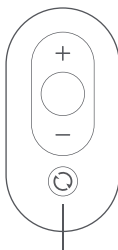

Távirányító leírása

Rövid megnyomás: üzemmódkapcsoló

Hosszú megnyomás: készenléti üzemmódra váltás (nem futó állapot)

3. Kézi üzemmód vezérlési utasításai (Kezdő üzemmód)



Kézi üzemmód

Ebben az üzemmódban a futópadot a távirányítóval lehet vezérelni. Javasoljuk, hogy a kezdők először a kézi üzemmódot használják, majd a futópad használatában való jártasság után az automatikus üzemmódot.



Mód gomb

Rövid megnyomás: üzemmódváltás;

Hosszú megnyomás: készenléti üzemmódba váltás (nem futó állapot)

gyorsító gomb
rövid megnyomás: sebességnövekedés
0,5km/h-val

funkciógomb
rövid megnyomás: a futópad elindítása
vagy leállítása

lassító gomb
rövid megnyomásával:
sebességcsökkenés 0,5km/h-val

4. Az automatikus üzemmódvezérlés leírása (haladó üzemmód)



Automatikus üzemmód

Ez az üzemmód egy fejlett üzemmód, amelyet nehéz irányítani, és teljesen távirányító nélkül használható. A futópad használatát gyakorlott személyeknek ajánljuk.

Ebben az üzemmódban a távirányító indít és állít, és az üzemmódváltó gomb működik.

* Az automatikus üzemmód csak akkor érhető el, ha a futópad gyalogló üzemmódban van.

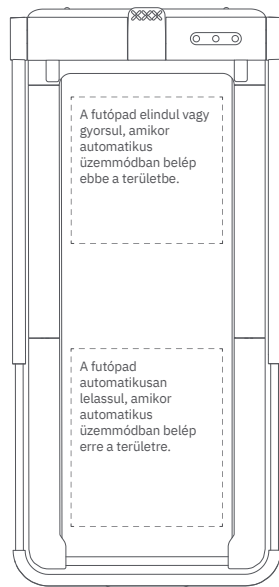

5. Távirányító párosítási utasítások

If the remote control does not respond or you have replaced the remote control, you need to pair it again.

Pairing method: reboot, press and hold the mode button on the remote control within 5 seconds.

6. Csatlakozás figyelmeztető lámpa



APP-hoz nem csatlakoztatva: villogni fog

APP-hoz csatlakoztatva: Kikapcsolva

7. Fault warning light

- E01: Szoftver túláram
- E02: Hardver túláram
- E03: IPM modul túlmelegedése
- E04: Feszültség alatti védelem
- E05: Túlfeszültségvédelem
- E06: Motor fázisvesztés elleni védelem
- E07: Motor forgórész-zárlatvédelem
- E08: Az érzékelő meghibásodása
- E09: Motor nem tud elindulni
- E12: Motor túláramvédelem
- E13: Túlterhelés elleni védelem
- E14: Az átviteli jel hiányzik
- E15: Kommunikációs probléma

5. Védjegy és jogi közlemény

A Kingsmith WalkingPad futópad sorozat termékeinek szabadalmait a Beijing Kingsmith Technology Co., Ltd. készítette és a Társaság tulajdonában vannak. Semmilyen szervezet vagy magánszemély nem másolhatja, nem terjesztheti a kézikönyv egészét vagy bármely részét a Kingsmith írásos engedélye nélkül, és nem használhatja ezeket a szabadalmakat engedély nélkül.

A kézikönyv nyomtatásakor a lehetőségekhez mérten különböző funkcionális leírásokat és utasításokat helyeztünk el benne.

A termékfunkciók folyamatos fejlesztése és a tervezési változások miatt azonban előfordulhatnak eltérések az Ön által megvásárolt termékekhez képest. A termékfrissítés miatt ez a kézikönyv eltérhet a tényleges terméktől a szín, a megjelenés stb. tekintetében. Kérjük, tekintse meg a tényleges terméket.

6. Biztonsági óvintézkedések

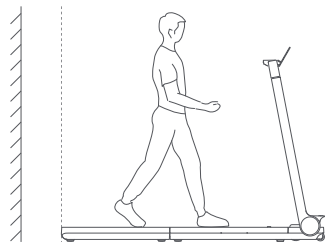

⚠ A futópád mögötti távolságnak 2000 mm-nél nagyobbak kell lennie. A korlátot szorosan megfoghatja, hogy megtámassza a testét, és leugorjon a futópádról.

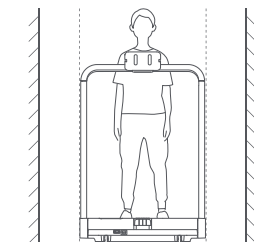

⚠ A futópád mindkét oldalán a távolságnak 500 mm-nél nagyobbak kell lennie.

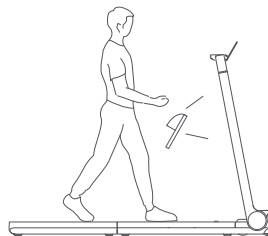

⚠ Kérjük, viseljen sportcipőt és sportruházatot, és a futópád használatakor csak mértékletesen mozogjon. Ha futás közben kényelmetlenül érzi magát, kérjük, azonnal hagyja abba, és forduljon orvoshoz. Ellenkező esetben sérüléseket okozhat.

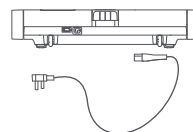

⚠ Kérjük, húzza ki a tápkábelt, ha nem használja.

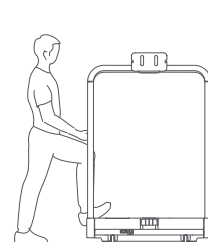

⊗ Ne lépjen a futópád szélére.



⊗ A futópád használatakor ne tartson magánál háziállatokat.

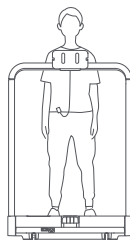

⚠ A futópád használata előtt tesztelje a biztonságos zárat. Kérjük, hogy a biztonságos zár végét a ruházatára csíptesse, amikor a futópádon fut. Váratlan helyzet esetén húzza le a biztonságos zárat, hogy azonnal leállítsa a futópádot.

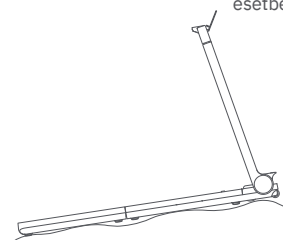

⊗ Ne üzemeltesse a futópádot nyirkos vagy nedves helyen. Ne használja egyetlen talajon.

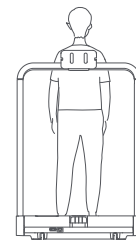

⊗ Ne használja a futópádot hátrafelé vagy oldalirányban.

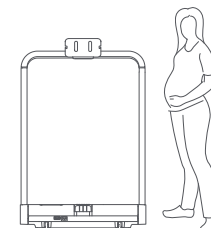

⚠ Idősek, gyermekek és terhes nők óvatosan használják a futópádot.

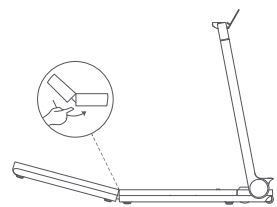

⚠ Vigyázz a kezedre.

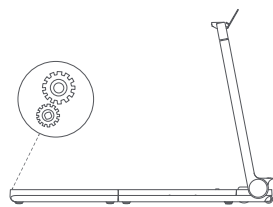

⚠ Vigyázzon a holmijára.

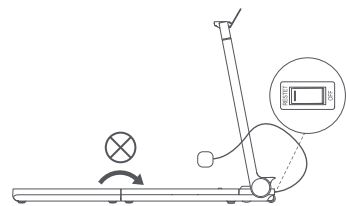

⊗ Ne hajtsa össze a készüléket a kikapcsolás előtt.

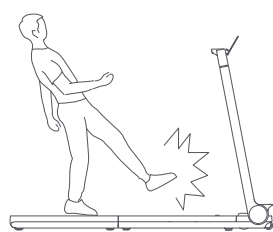

⊗ Ne szálljon fel és le, amikor a futópád mozgásban van.

7. Karbantartás és beállítások

1. Tisztítsa meg a futópádot

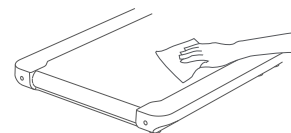

A futópád tisztítása előtt kapcsoljon ki minden áramforrást.

Adjon egy kis mennyiségű enyhe tisztítószerrel egy 100% pamut ruhához. Ne fújja a tisztítószerrel közvetlenül a futószalagra, és ne használjon savas és maró hatású tisztítószerrel.

Ne törölje a futószalag alá.

Egy bizonyos ideig tartó edzés után por és foltok jelenhetnek meg a hátsó padlón. Ez normális, és egyszerűen letörölhető.

2. A futószalag csúszása és korrekciója

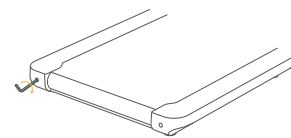

Nyomja meg és tartsa lenyomva egyszerre a mód gombot és a sebességnövelő gombot a távirányítón több mint 3 másodpercig, amíg a készülék el nem indul.

Az előlapon megjelenik a "CALI" felirat, és a készülék 3km/h (2mi/h) sebességgel fog elindulni.

A futószalag balra megy: Fordítsa el a bal oldali állítófurat csavarját az óramutató járásával megegyező irányba 1/4 fordulatot.

A futószalag jobbra megy: Fordítsa el a jobb oldali beállítócsavart az óramutató járásával megegyező irányba 1/4 fordulatot.

A futószalag csúszik: Egyszerre fordítsa el a bal és a jobb oldali beállítócsavart az óramutató járásával megegyező irányba 1/2 fordulatot.

Minden egyes beállítás után a futópádnak 1-2 percig futnia kell a beállítások ellenőrzéséhez.

Szükség esetén állítsa be újra.

A futópád leállításához nyomja meg a funkciógombot.

VIGYÁZAT: NE HÚZZA TÚL A SZÍJAT. KÉRJÜK, TARTSA MEG AZ EREDETI GYÁRI SZÍJFESZÍTÉST. A TÚLZOTT SZÍJFESZÍTÉS A MOTOR KÁROSODÁSÁT OKOZZA.

3. Futószalag kenése

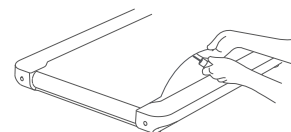

Kapcsolja ki a futópádot, és húzza ki a tápkábelt.

Emelje fel a futószalag szélét, és kenje be a belső felületet szilikonolajjal.

Indítsa el a futópádot, hogy 10-20 másodpercig 3 km/h (2 mi/h) sebességgel fusson.

Minden egyes kenéshez 5-10 ml szilikonolajra van szükség. A túlzott mennyiségű szilikonolaj csúszást okozhat és befolyásolhatja a normál használatot.

Háromhavonta kenje meg a futószalagot.

8. Cseré és ártalmatlanítás



A készülékben lévő akkumulátort ki kell venni a megsemmisítéshez.

Az akkumulátor cseréjekor csak eredeti akkumulátort használjon, amely online alkatrészboltunkban kapható. Az elemtartó rekesz a készülék hátulján található. Nyissa ki a rekeszt úgy, hogy egy megfelelő csavarhúzóval eltávolítja a fedélben lévő csavart, majd megnyomja a csatlakozókon lévő reteszelő retesz alsó végét. Így a csatlakozó mindkét oldala széthúzással szétválasztható.

Új akkumulátor behelyezésekor nyomja össze a két csatlakozót, és győződjön meg arról, hogy a reteszelő az ütköző fölért reteszeli. Soha ne dobja ki a régi akkumulátort a háztartási szemétbe, hanem csak a megfelelő nyilvános gyűjtőhelyeken keresztül. Ez vonatkozik a meghibásodott készülékek akkumulátorára is.



Az ezzel a szimbólummal jelölt készülékeket a háztartási hulladéktól elkülönítve kell megsemmisíteni, mivel értékes, újrahasznosítható anyagokat tartalmaznak. A megfelelő ártalmatlanítás védi a környezetet és az emberi egészséget. A helyi hatóság vagy a kiskereskedő tájékoztatást adhat ezzel kapcsolatban.